



よしず用垂木

取扱・取付説明書

- このたびは、当社製品をお買い上げいただきまして、まことにありがとうございます。
- この取扱・取付説明書に示した表示記号の内容は、製品を安全に正しく施工していただき、施主様などの危害や損害を未然に防止するためのものです。表示記号の内容をよく確認したうえで、本書の内容(指示)にしたがってください。
- この取扱・取付説明書では、次のような記号を使用しています。

安全に関する記号	記号の意味
 注意	●取扱いを誤った場合に、使用者が中・軽傷を負うおそれのある内容、または物的損害のおそれのある内容を示しています。

製品破壊、倒壊による人への危害・物的損害が想定されますので、下記事項をお守りください。

使用上のご注意

-  **注意** ●破損の原因になりますので、洗濯物や布団を干したり、ぶら下がったりしないでください。
- よしずは、別途購入してください。
- 強風時は、よしず等はひも等でしっかり固定するか外してください。
- 本商品は、日除けのためのよしず等を取り付けるものになります。これ以外は使用しないでください。

施工の前に

-  **注意** ●本商品は、HaNaWoodに取り付ける仕様になっています。他の商品には取り付けないでください。
- 正しく施工・組付をするために、施工前に必ず取扱・取付説明書をお読みください。
- 本製品の施工については、必ず取扱・取付説明書にしたがってください。
- 施工終了後、取扱・取付説明書は施主様にお渡しください。

INDEX

INDEX	1
梱包明細表	1
各部名称・基本寸法図、及び取付位置	2
1.よしず用垂木の施工	3~6
1.よしず用垂木取付金具の取付	3
2.よしず用垂木の加工	4
3.ヒートンの取付	4
4.よしず用垂木の取付	5
5.PEロープの取付	5
6.取り扱い方法	6

梱包明細表

オプション よしず用垂木セット

名称 部材・部品	略図	員数			
		基本・連棟タイプ			
		D12	D18	D24	D28
よしず用垂木		2	2	2	2
よしず用垂木取付金具(先)		2	2	2	2
よしず用垂木取付金具(後)		2	2	2	2
フィットノブ(2個セット)		2	2	2	2
M8×70六角ボルト		4	4	4	4
M8×70六角ナット		4	4	4	4
ワッシャー		4	4	4	4
M4ヒートンナット付		4	4	4	4
M4洋折ナット付		2	2	2	2
M4ターンナット		2	2	2	2
PEロープ		1	1	1	1
φ5×35ナベドリルネジ		18	18	18	18

各部名称・基本寸法図、及び取付位置

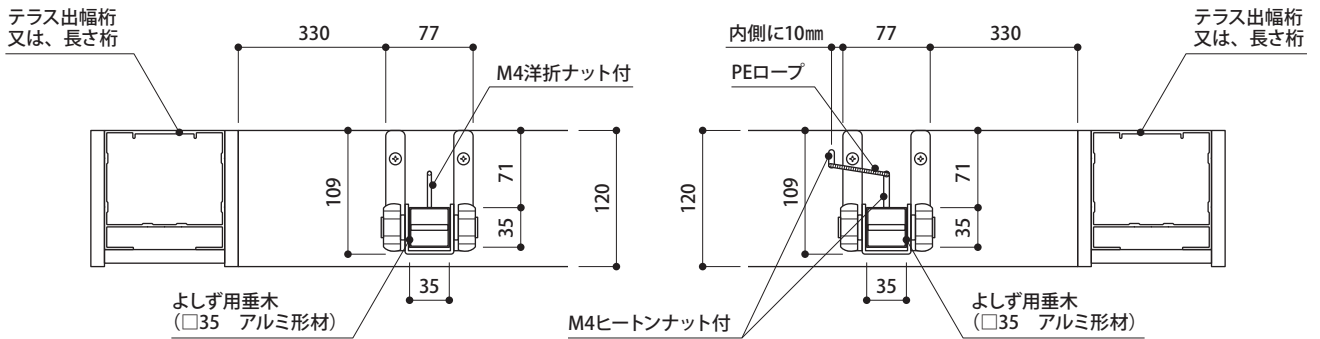
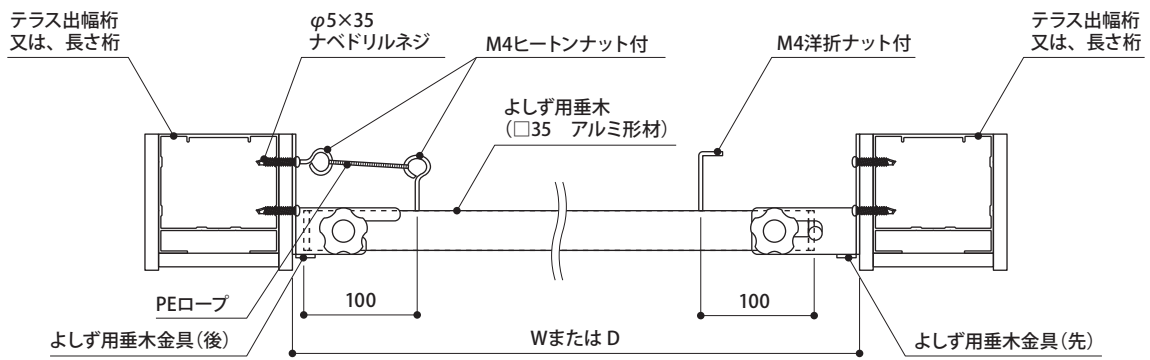

■寸法表 (mm)

間口	出幅	よしず用垂木長さ
W1200	D1200	1010
W1800	D1800	1610
W2400	D2400	2210
W2800	D2800	2810

1. よしず用垂木の施工

1. よしず用垂木取付金具の取付

1. よしず用垂木取付金具 (先) の取付

- ① 任意の桁の内側によしず用垂木取付金具 (先) を、 $\phi 5 \times 35$ ナベドリルネジで取り付けます。
(詳細寸法は下図を参照。)

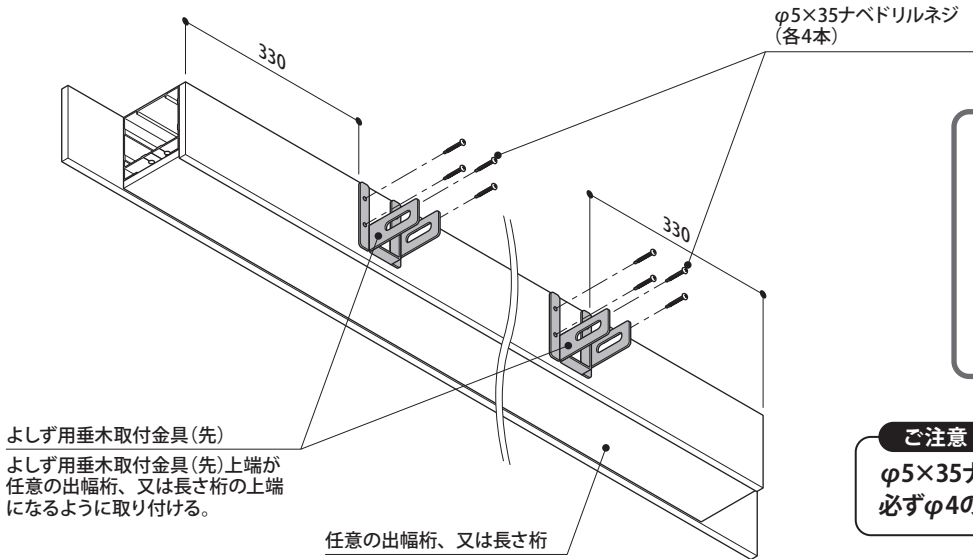

ご注意

$\phi 5 \times 35$ ナベドリルネジの取り付け前に、必ず $\phi 4$ の下孔をあけてください。

納まり図

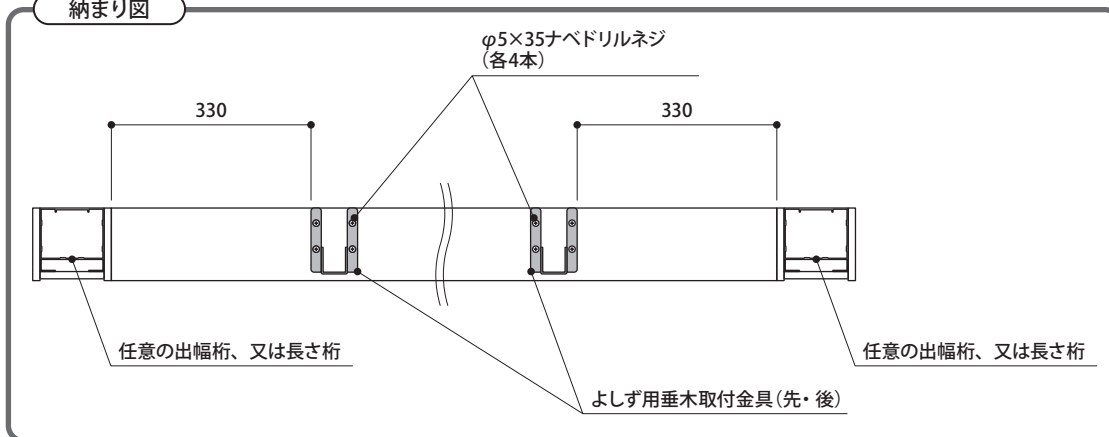

2. よしず用垂木取付金具 (後) の取付

- ① よしず用垂木取付金具 (先) を取り付けした桁の反対側の桁の内側に、よしず用垂木取付金具 (後) を $\phi 5 \times 35$ ナベドリルネジで取り付けます。(詳細寸法は上図を参照。)

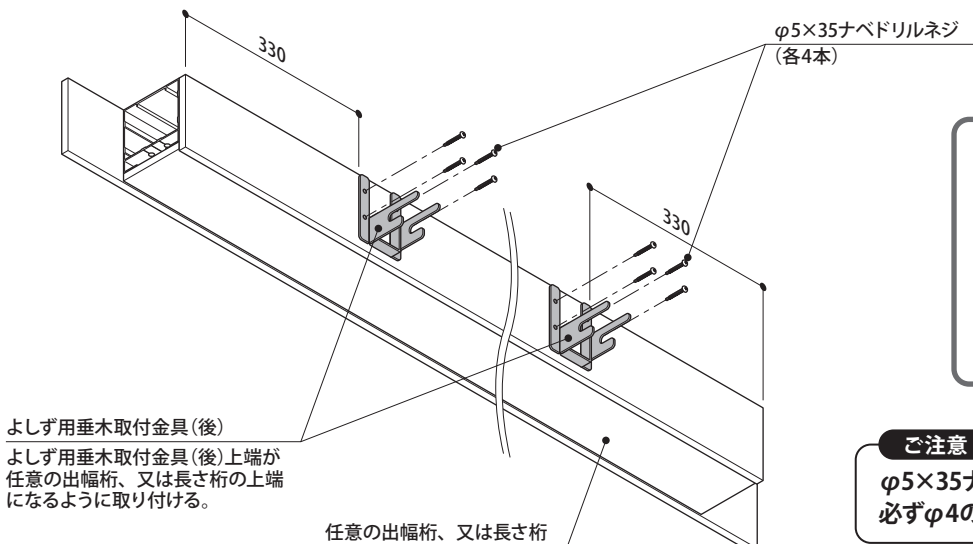

ご注意

$\phi 5 \times 35$ ナベドリルネジの取り付け前に、必ず $\phi 4$ の下孔をあけてください。

1.よしず用垂木の施工

2.よしず用垂木の加工

- ①よしず用垂木へφ8の下孔加工を施し、M4ターンナットをはめ込みます。
片方のM4ターンナットにはM4ヒートナット付、もう片方にはM4洋折ナット付を取り付けます。
(詳細寸法は下図を参照。)

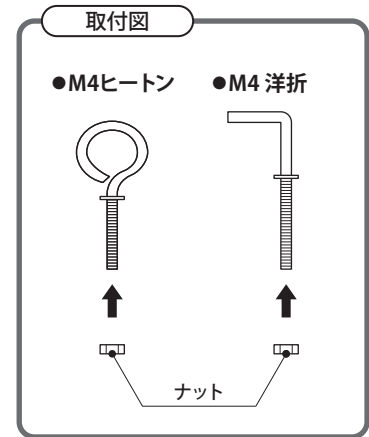
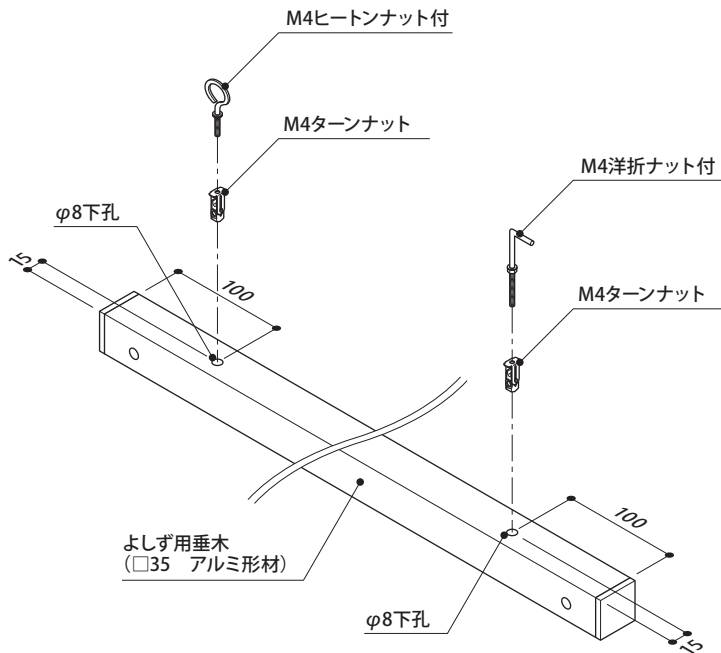

3.ヒートンの取付

- ①よしず用垂木取付金具 (後) を取り付けた桁に、M4ヒートンナット付を取り付けます。
(詳細寸法は下図を参照。)

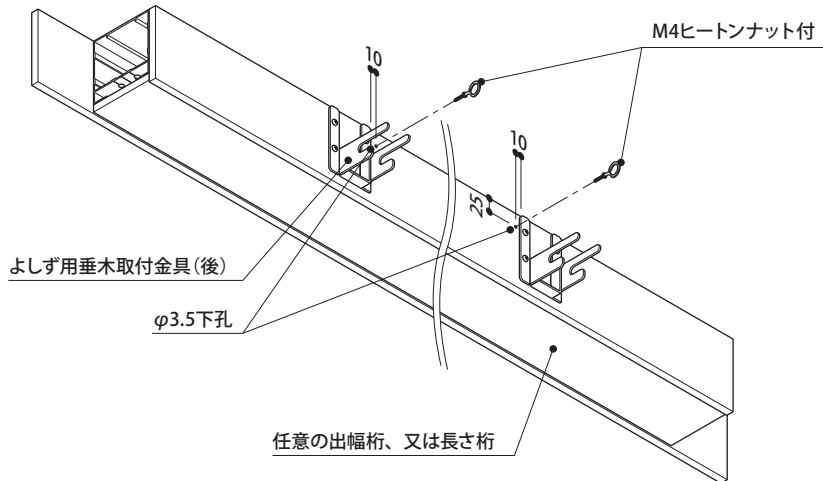

ご注意

M4ヒートナット付の取り付け前に、必ずφ3.5の下孔をあけてください。

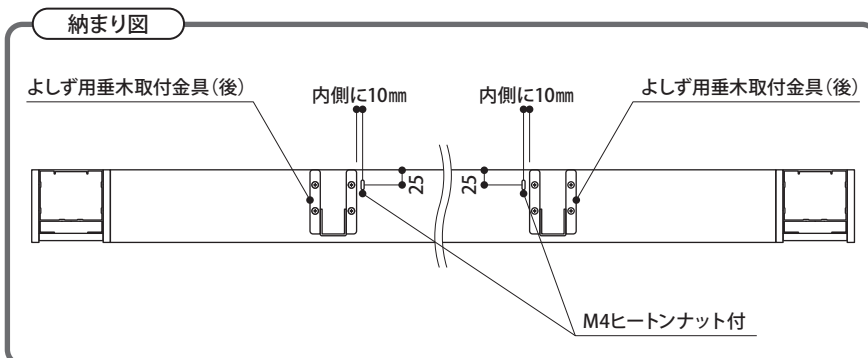

1. よしず用垂木の施工

4. よしず用垂木の取付

- ① 取り付けたよしず用垂木取付金具とよしず用垂木の孔位置を合わせます。
- ② フィットノブ等を取り付けます。(取付順番・取付位置などは下図を参照。)

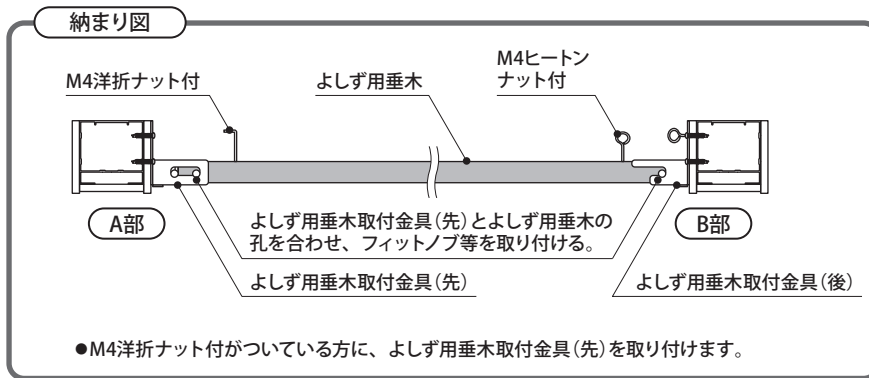
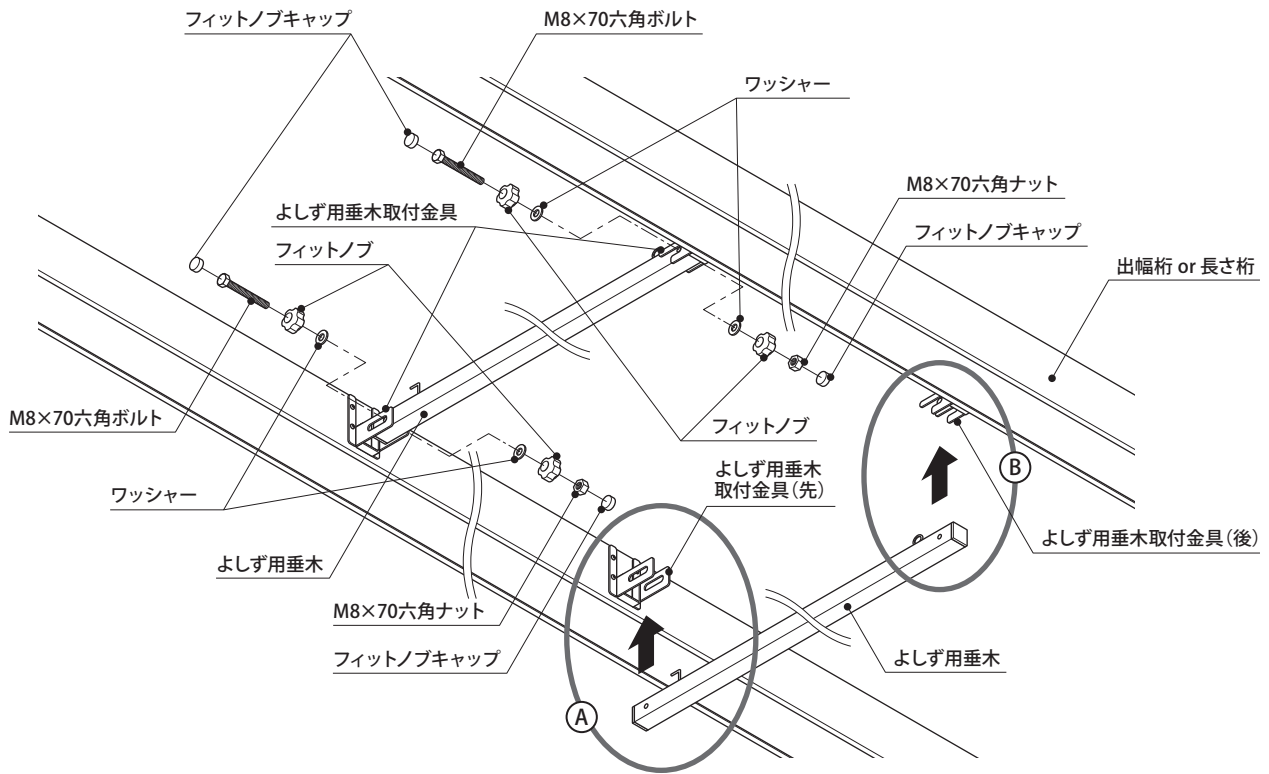

5. PEロープの取付

- ① よしず用垂木へ取り付けたM4ヒートンナット付と、桁へ取り付けたM4ヒートンナット付を任意の長さに切ったPEロープで結びます。

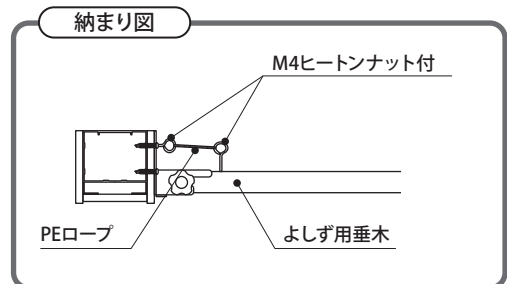
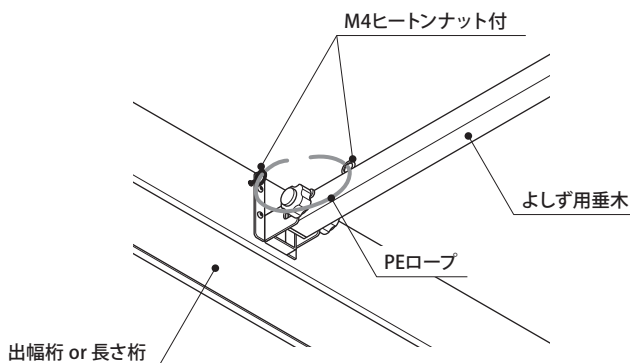

1.よしず用垂木の施工

6.取り扱い方法

- 2 よしず用垂木を、よしず用垂木取付金具（先）方向へスライドします。

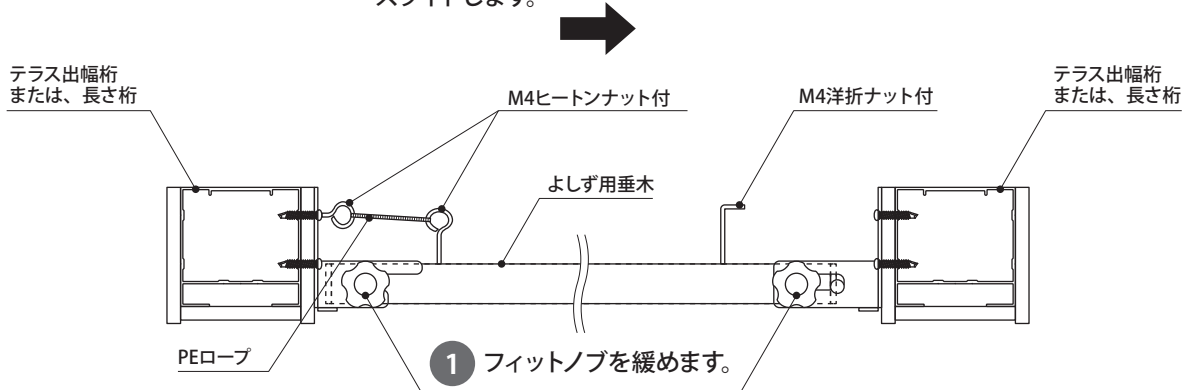

- 3 よしず用垂木取付金具（後）側から、よしず用垂木を取り外します。

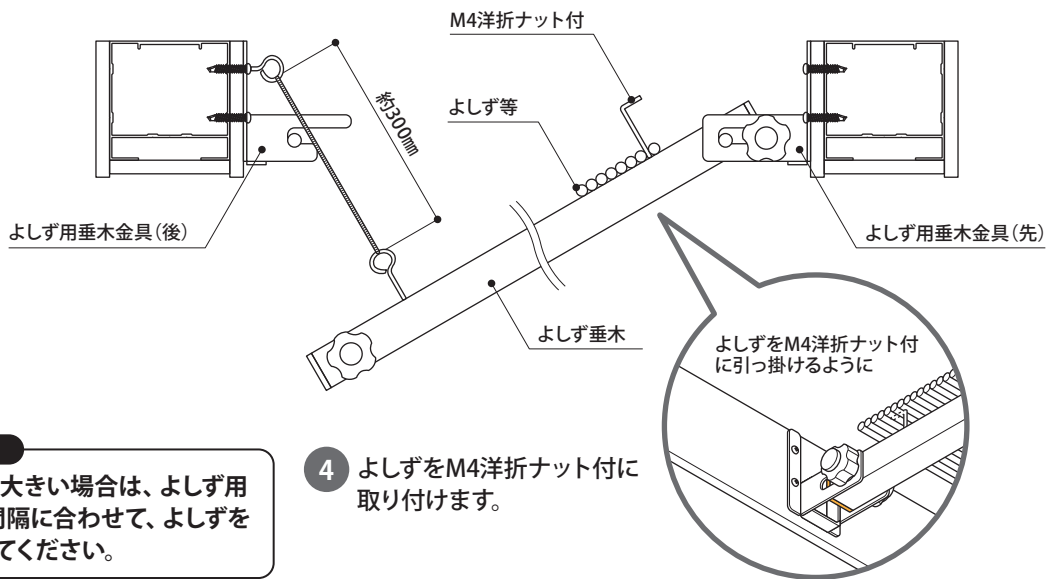

ご注意

よしずが大きい場合は、よしず用垂木の間隔に合わせて、よしずをカットしてください。

- 5 よしず用垂木を、よしず用垂木取付金具（後）に取り付けます。

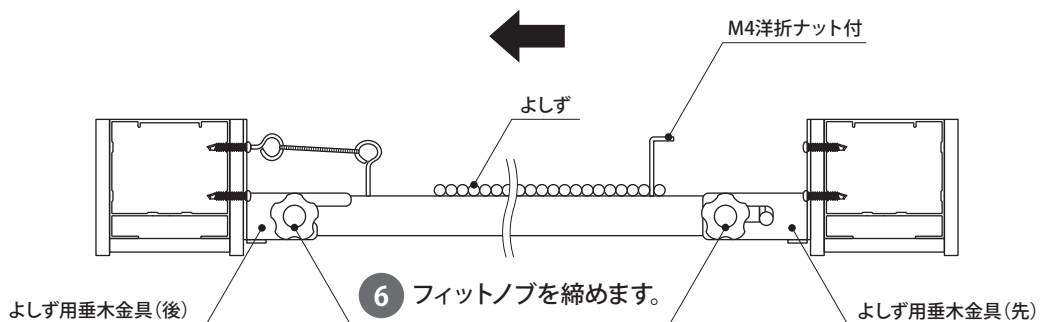

●必要に応じて、ひも等でよしずをよしず用垂木に固定してください。

取扱い店名